

## 100 % SMART ab Werk

Bei jedem Containerfahrgestell S.CF LIGHT 40/45 ist die Telematik TrailerConnect® an Bord



Alle Containerfahrgestelle S.CF sind serienmäßig mit der **TrailerConnect®** Telematik ausgestattet. Sie haben sofort Zugang zum **Telematik-Portal** und den Apps **beSmart** und **beUpToDate** von Schmitz Cargobull.

Ihre Vorteile sind:

- **Effizientes Flottenmanagement** mit Echtzeitinformationen zum Ist-Zustand des Fuhrparks.
- **Intelligente Disposition**, die Touren und die termingerechte Lieferung optimiert und dabei Leerfahrten vermeidet.
- **Höhere Trailer-Verfügbarkeit** – proaktive Wartung minimiert Stillstandzeiten und Breakdown.
- **Reduktion der Prozesskosten** für die Trailerauslastung und den Personaleinsatz.
- **Überwachung des Reifendrucks** reduziert Kraftstoffverbrauch, erhöht die Laufleistung der Reifen und vermindert Reifenschäden durch Verschleiß.

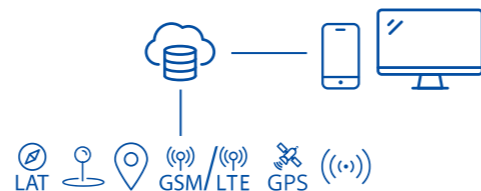

## Alles aus einer Hand Premium-Services von Schmitz Cargobull



The Trailer Company.



## Containerchassis S.CF LIGHT 40/45

Robust und nutzlastoptimiert für 40' und 45' Container

### Die Vorteile auf einen Blick:

- Gewichtsoptimiert für Container von 40' und 45' mit Tunnel
- Einfaches Handling beim mechanischen Frontausschub
- Neuer teleskopierbarer Unterfahrerschutz am Heck mit vereinfachtem Handling und ohne losen Teile
- Verzinktes Chassis aus hochfesten Stahlprofilen als optimalen Schutz gegen Korrosion\*
- TrailerConnect® Reifendruckkontrollsystem gemäß ECE-141
- 100 % SMART mit Telematik-Ausstattung ab Werk
- Innovatives Bedienkonzept mit vereinfachter Benutzerführung durch eindeutige Handlungsanweisungen am Fahrzeug inkl. Bedienvideos via QR-Code
- Zwei Paar Ferry Lashings für Fährverkehr und intermodale Transporte
- Optimierte Ersatzteilversorgung durch Einsatz von Schmitz Cargobull Standardelementen
- Langlebige und robuste Schmitz Cargobull Qualität

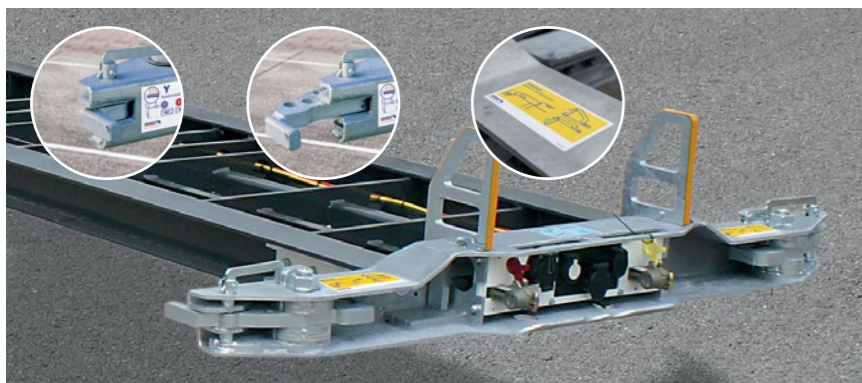

**MULTI LOCK** am Frontbalken in den Verriegelungspositionen für Tunnelcontainer mit schrägen Ecken und geraden Ecken mit zwangsgeführter Stecksicherung.



**Mechanischer Frontausschub** für 45' Container ist federnd rollengelagert und im Handling einfach und sicher.

## Containerchassis S.CF LIGHT 40/45

### Container Ladeplan

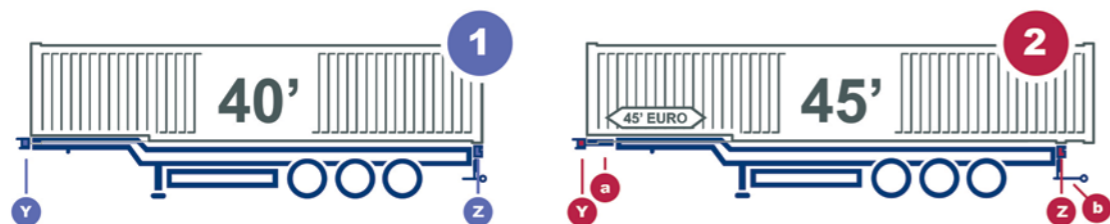

**Neu: TrailerConnect®**  
**Telematikausstattung**  
mit Reifendruckkontrollsystem ab Werk



Leicht auswechselbare **Containerführungen** für Container am Frontbalken.



Für den Einsatz im Fährverkehr kann das Sattelcontainer-Fahrgestell mit **Ferry Lashings\*** ausgestattet werden.



Neu konstruiert: **herausfaltbarer Unterfahrerschutz** für 45' Container ist einfacher und sicherer im Handling ohne lose Teile, die verloren gehen können.

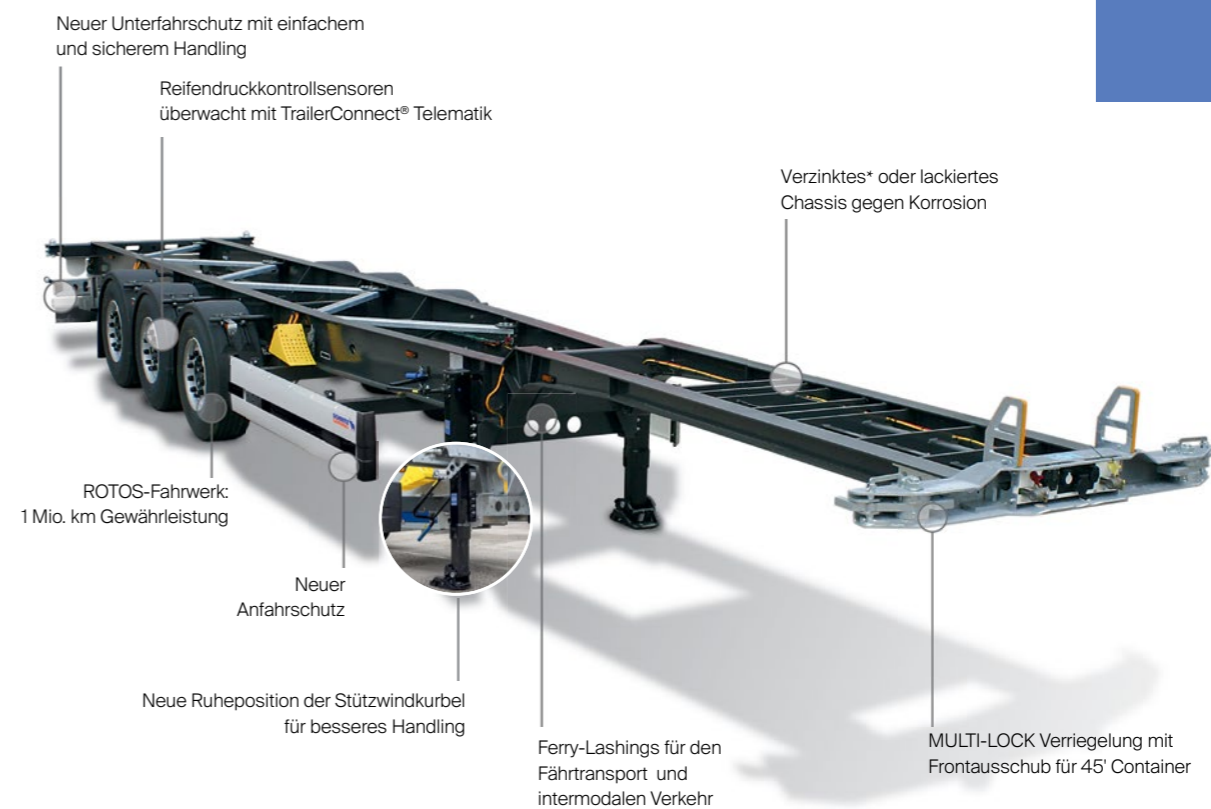

Standard **TWIST LOCK** Verriegelung: versenkbar und mit Verdrehsicherung



**Neues Bedienkonzept** mit Ladeplan und eindeutigen **Funktions- und Warnhinweisen an Verriegelungen und Ausschüben.**



**Neue Kennzeichnung** an Verriegelungen und Ausschüben für die sichere Identifikation der unterschiedlichen Ladepositionen, unterstützt durch Ladeplan und Bedienvideos via QR-Code.



Neuer seitlicher **Anfahrerschutz** und **Feuerlöscher\*** am Stützwerk.



In der stabilen **Werkzeugbox\*** neben dem seitlichen Anfahrerschutz sind alle notwendigen Gerätschaften sicher und sauber untergebracht.



Die **Liftachse\*** als Anfahrhilfe verlängert den Radstand und verstärkt damit den Druck auf die Antriebsachse. Unbeladen und in gelifteter Position reduziert sich der Reifenverschleiß.